

95 cm okrogla gugalnica NEST SWING S-Sport

UPORABNIŠKI PRAVILNIK



Največja teža uporabnika: 150 kg

S-Sport International Kft.

HU-7030 Paks, Tolnai út 2., Madžarska

www.s-sport.store

OPOZORILO! Samo za družinsko uporabo v gospodinjstvu. Ni primerno za otroke, mlajše od 3 let. Uporablja se pod neposrednim nadzorom odrasle osebe. Dolga vrvica, nevarnost zadušitve! Nevarnost padca!



NAVODILA ZA UPORABO

VARNOSTNA NAVODILA OPOZORILO!

- 1- Ta list z navodili varno shranite za poznejšo uporabo.
- 2- Ne spreminjajte izdelka ali podrobnosti montaže. Spremembe bodo vplivale na strukturno celovitost in nadomestni deli bodo na stroške kupca.
- 3- Neprimerna uporaba ali napačna uporaba izdelka sta izrecno prepovedani in odvezujeta proizvajalca vsakršne odgovornosti. Ta izdelek mora pred uporabo namestiti odrasla oseba.
- 4- Uporaba predmeta je dovoljena le pod stalnim nadzorom odrasle osebe.
- 5- Izdelek lahko prenese največjo obremenitev 150 kg/300 kg. Izdelek ni primeren za otroke, mlajše od 36 mesecev, zaradi pomanjkanja dodatnih varnostnih ukrepov in ob upoštevanju omejenih duševnih sposobnosti malčkov.
- 6- Ta izdelek je primeren le za družinsko domačo uporabo, tako v zaprtih prostorih kot na prostem.
- 7- Pri namestitvi izdelka se prepričajte, da igralni sistem ali druga konstrukcija prenese težo (najmanj 150 kg/330 funtov) in da ni nevarnosti ujetja.
- 8- Izdelek mora biti oddaljen vsaj **2 m** od vseh drugih naprav, npr. ograj, vej, vrvi za oblačila,
- 9- Na tem varnostnem območju morajo biti prisotni trdi, oglati ali koničasti predmeti. Površina pod izdelkom mora biti ploščata in blažilna. Izdelek ne sme biti postavljen na asfalt, beton ali katero koli drugo trdo površino. svetujemo, da pozimi odstranite in shranite vse pripomočke, saj lastnosti tal (ko so zamrznjena) niso primerne za varno igro.
- 10- Razdalja med obesnimi točkami vzdolž prečnega nosilca je enaka ali večja od razdalje med stičišči izdelka in 4 % razdalje med tlemi in nosilcem. Glej Sliko I.
- 11- Najmanjša razdalja od dna sedeža gugalnice do površine tal ne sme biti manjša od 14 palcev. Najmanjši stranski prosti prostor mora biti 17,5 palca.
- 12- Posebna navodila za nastavev dolžine vrvi: glejte FIG II. Prepričajte se, da izdelek po nastavitvi vrvi visi vodoravno.
- 13- Prepričajte se, da prečni nosilec nikoli ni višji od 8 čevljev. Prepričajte se, da otroci ne plezajo po izdelku, da bi dosegli zgornji nosilec.
- 14- Da se gugalnik ne bi segrel, ga ne postavljajte proti soncu. V toplem vremenu preverite, da površina sedeža ni prevročna.
- 15- Vse dele je treba redno preverjati. Za nadomestni material in razširitev opreme igrišča se obrnite na dobavitelja. Zato bo zagotovljena varnost.
- 16- Ta izdelek se lahko uporablja le v kombinaciji z dovolj močnimi nihajnimi kavliji z najlonskim ležiščem. Le v tem primeru je zagotovljena varnost. Uporaba kovinskih obročev na sistemu obešanja brez tečajnega elementa je izrecno prepovedana.
- 17- Prepričajte se, da imajo navojni pritrdilni elementi, ki povezujejo konstrukcijske elemente, zaklepni mehanizem, kot so podložke, samozaporne matice ali drugi elementi, namenjeni varni pritrditvi gugalnice.

SEZNAM DELOV

- Vzemite vse dele iz embalaže in preverite, ali je kaj poškodovano in ali so vsi deli prisotni.

TOČKA	DEL OBRAZCA	MODEL	QT
A		Sedež na površina gnezditvene gugalnice	1
B		Ukrivljene cevi s peno za blaženje udarcev	4
C		Vrv z obročem in plastičnimi obeski	2

KAKO VSTAVITI

A - Razdalja med točkami vzmetenja vzdolž prečnega nosilca.

B - Razdalja med stičiščem nihajnega elementa in sredstvom za vzmetenje.

h - Razdalja od tal do spodnje strani prečnega nosilca.

Razdaljo A lahko izračunate tako, da izmerite višino in jo pomnožite z 0,04, nato pa dodajte še širino. Razdalja A mora biti enaka ali večja od tega zneska.

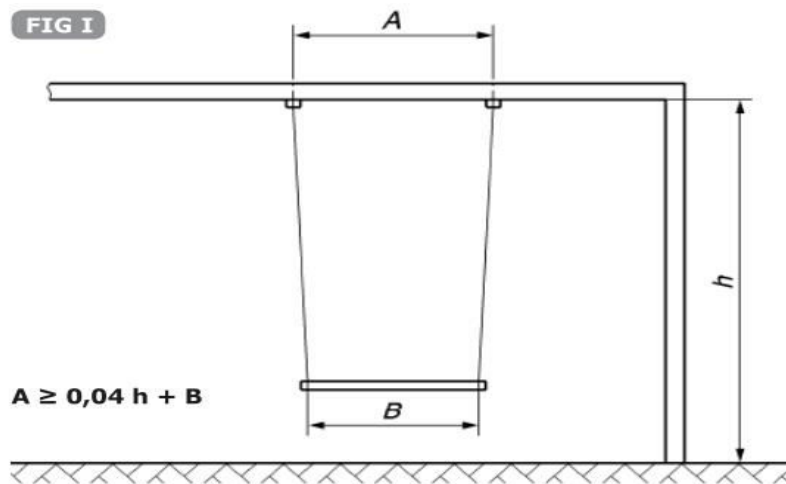

Primer:

H = 2,5M B = 65CM

(0,04 x 250 cm) + 65 cm A ≥ 75 CM

KAKO PRILAGODITI VRVI

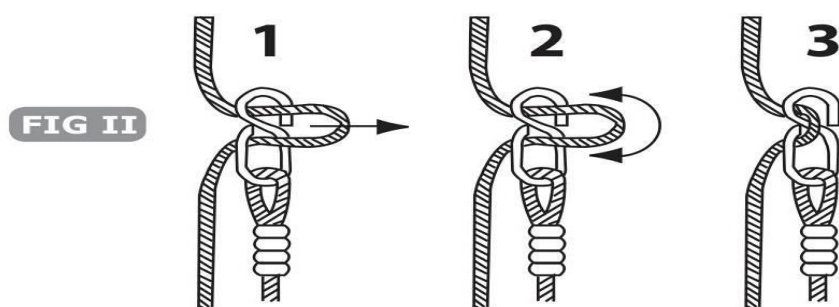

KORAKI MONTAŽE

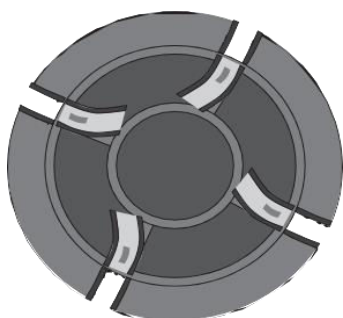

1. Podlogo sedeža položite na tla in odpnite zaklopke z velcro.

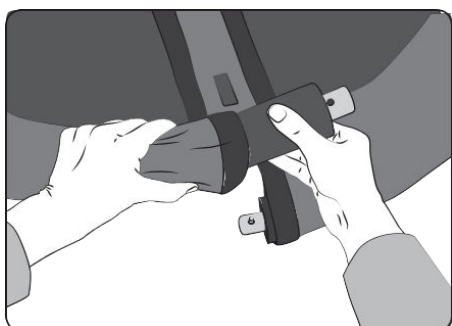

2. Štiri ukrivljene cevi vstavite v sedež jadra skozi odprtine lopute in oblikujte krog. Iz cevi ne odstranite pene za blaženje udarcev.

Prepričajte se, da debelejši konec cevi z luknjo sledi koncu cevi z gumbom. Cevk zdaj ne sestavljajte.

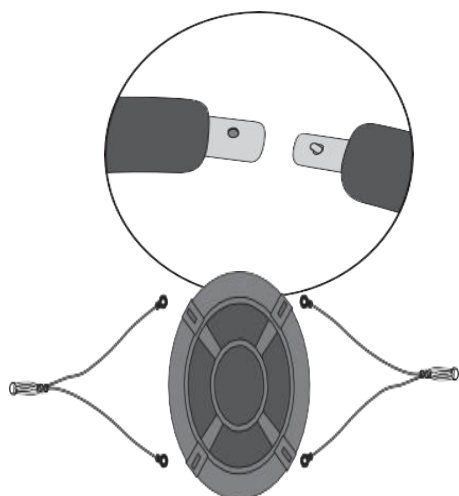

3. Dve vrvi s plastičnima priključkoma položite ob sedežno podlogo, kot je prikazano na levi sliki.

4. Zdaj cevi povežite tako, da pritisnete gumb na koncu **pogodbene cevi**. Zaklepanje opravite s klikom na gumb.

5. Plastični priključek vrvi z vrha vstavite skozi odprtino na velcro zavihku.

Upoštevajte, da sta na notranji strani plastičnih priključkov označeni črki "I" in "II".

Prepričajte se, da je oznaka "I" usmerjena na sklenjeno cev z gumbom, oznaka "II" pa na cev z luknjo. Ko plastični priključek pokrijete na cev, najprej pokrijte stran "II", nato pa stran "I".
Prepričajte se, da je gumb v celoti vstavljen v luknjo, dokler ne vidite gumba na površini luknje, kot na naslednji sliki.

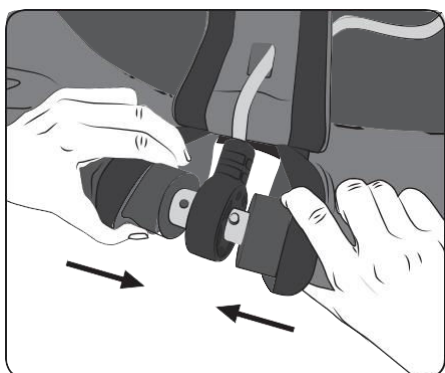

6. Sedaj zaprite zaklopke z velcrojem. Sestava je končana.

V nadaljevanju je opisan postopek razstavljanja gugalnice:



Odprite zaklopke z velcro in potisnite peno za blaženje udarcev na stran. Pritisnite gumb, da se cevi ločita.

PREGLED IN VZDRŽEVANJE

Pogostost pregledov in vzdrževanja je odvisna od vrste uporabljene opreme ali materialov ali drugih dejavnikov (npr. intenzivna uporaba, stopnja vandalizma, obalna lega, onesnaženost zraka, starost opreme,).Posebno pozornost je treba nameniti nihajnim kavljem, obročem, osmicam, plastičnim zvarom in vrvem. Gibljive kovinske dele je treba redno naoljiti.

Preverite vse prevleke za vijake in ostre robove ter jih po potrebi zamenjajte.

Redni vizualni pregledi (tedensko do mesečno)

Vedno preverite, ali so vijaki in matice dobro pritrjeni,

Na površini za blaženje udarcev preverite, ali na njej ni predmetov, ki tja ne sodijo.

Preverite, ali manjkajo deli.

Preverite ozemljitvene razdalje opreme.

Operativni pregled (1 do 3 mesece)

Preverite stabilnost konstrukcije.

Preverite, ali je vsak del preveč obrabljen, in ga po potrebi zamenjajte.

Letni pregled (1 do 2-krat na leto)

Preverite, ali ni rje in korozije.

Preverite, ali je vsak del preveč obrabljen, in ga po potrebi zamenjajte.

Uvoznik: S-Sport International Kft.

7030 Paks, Tolnai út 2.

www.s-sport.si